

Ⓐ PREPARACIÓN ANTES DE LA INSTALACIÓN

- Útiles necesarios:
 - Cinta métrica (Fig. A)
 - Guantes (Fig. B)
 - Limpiador multiusos y paño de microfibra (Fig. C)
 - Spray de silicona o agua (Fig. D)
 - Sierra de arco (Fig. E)



Fig. A



Fig. B



Fig. C



Fig. D



Fig. E

Ⓑ LIMPIEZA DEL VIDRIO Y PREPARACIÓN DE LAS JUNTAS

- Retira con cuidado las juntas antiguas o dañadas.
- Usa un limpiador neutro y un paño de microfibra para una limpieza efectiva y eliminar manchas o suciedad.
- Asegúrate de que no queden restos de polvo, grasa o cualquier otra suciedad en el vidrio.
- Rociar un cordón fino de spray de silicona sobre la junta para facilitar la instalación.
- Alternativamente puedes humedecer ligeramente el vidrio con agua.

① MEDICIÓN DE JUNTAS H-GLOBO ÁNGULO ANTES DE REALIZAR UN PEDIDO

- Mide el alto del panel completo (vidrio + perfiles).
- También puedes hacer la medición sobre la propia junta que se va a sustituir.
- Sistemas Seeglass ONE y SUB (Fig.1)

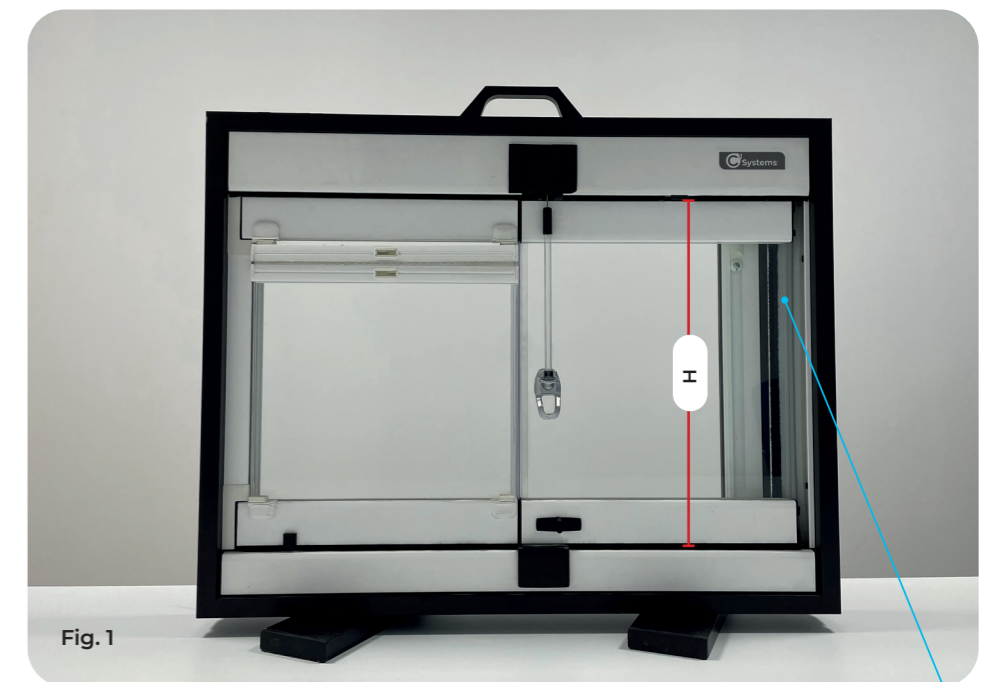
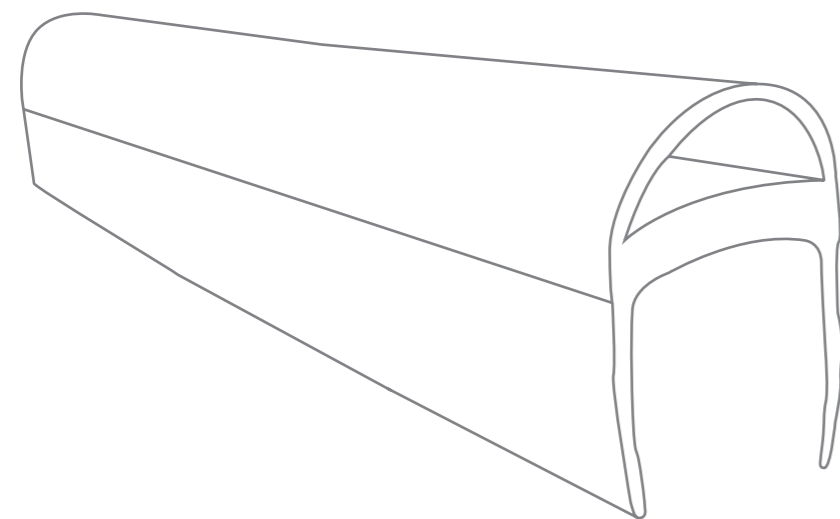

Fig. 1

Junta H-Globo Ángulo para sistemas Seeglass ONE y SUB.



**Esta es una guía basada en los sistemas Seeglass. Para otros sistemas la medición e instalación podría variar. Si tienes un sistema Seeglass también podrás obtener las juntas a las medidas exactas con el n.º. de trazabilidad.*



Medición e Instalación de
Jointas H-Globo Ángulo

Cortinasdecristal.glass®

② INSTALACIÓN DE JUNTAS H-GLOBO ÁNGULO UNA VEZ RECIBIDO EL PEDIDO

- Instalar de forma progresiva comenzando desde el extremo.
 - Avanza con la instalación de manera gradual para asegurar un ajuste adecuado. (Fig.2)
 - Si las juntas llegan a medida, comprueba que coincidan con las medidas que nos has proporcionado.
 - Si las juntas vienen completas, deberás cortarlas a medida usando una sierra de arco para hacer un corte recto y preciso. (Fig. 3)
 - En los sistemas Seeglass ONE y SUB deberas cortar una muesca en la parte superior e inferior de la junta tipo H-Globo Ángulo. Toma como referencia la medida del corte de la junta a sustituir (Fig. 4).
- Evita usar herramientas que golpeen o dañen las juntas.

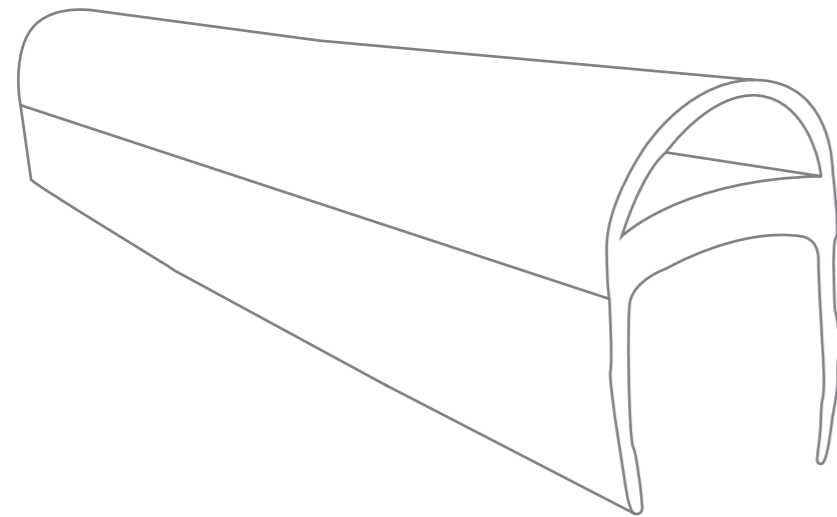
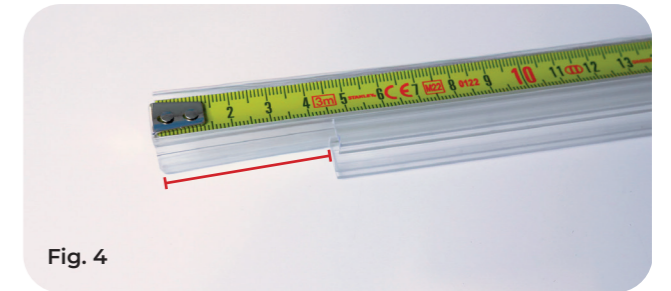

Medición e Instalación de Juntas H-Globo Ángulo

Cortinasdecrystal.glass®

③ MANTENIMIENTO

- Revisar la instalación: Asegúrate de que todas las juntas estén bien instaladas y ajustadas al vidrio. No debe haber espacios ni deformaciones.
- Limpieza posterior: Si es necesario, limpia la zona de instalación con un paño suave para eliminar cualquier residuo de silicona o agua.
- Limpieza regular: Usa un limpiador suave y agua tibia para limpiar las juntas. Limpia las juntas con un paño suave y húmedo para eliminar polvo y suciedad. Evita productos abrasivos o químicos fuertes.
- Inspección periódica: Revisa periódicamente las juntas para verificar su estado. Busca signos de desgaste, desgarros o separaciones y reemplaza las juntas si es necesario.
- Reemplazo de juntas: Si una junta está dañada, reemplázala cuanto antes. Retira la junta dañada y sigue los pasos de instalación que te hemos indicado para colocar una nueva.



**Esta es una guía basada en los sistemas Seeglass. Para otros sistemas la medición e instalación podría variar. Si tienes un sistema Seeglass también podrás obtener las juntas a las medidas exactas con el n.º. de trazabilidad.*